



MUSTER 1500 SPLIT

celonerezový plášť INOX 18/8, scotch brite
produkce **1500 kg / 24 hod**
výrobník bez zásobníku ledu
hmotnost: **144 kg**
teplota šupin **-5/-10°C**



MUSTER 2000 SPLIT

celonerezový plášť INOX 18/8, scotch brite
produkce **2200 kg / 24 hod**
výrobník bez zásobníku ledu
hmotnost: **300 kg**
teplota šupin **-5/-10°C**

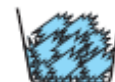

Produkce ledu za 24 hod. je vždy udávána za těchto podmínek:



- Ideální teplota okolního vzduchu **+21°C**



- Ideální teplota vstupní vody **+15°C**

Technické parametry

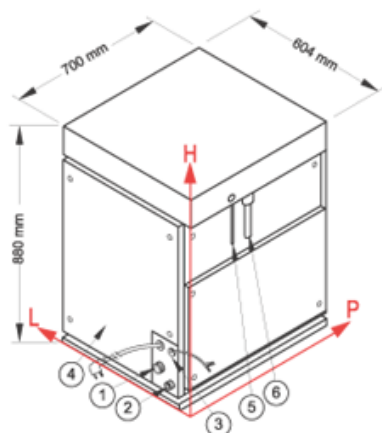

příkon: **dle KJ** **MUSTER 1500 SPLIT**

pracovní tlak vody: **1-5 bar**

chladivo: **R404A**

Doporučený zásobník:

BIN 550 V DS, DRB 500, DRB 1200

potřebný chladicí výkon:

8,55 kW při odpařovací teplotě -24°C

sačí potrubí $\varnothing 14$ mm

ŠxHxV: 700x604x970

součást dodávky: lopatka, přívodní hadice $\frac{3}{4}$ " ,
odpadní hadice DN 24

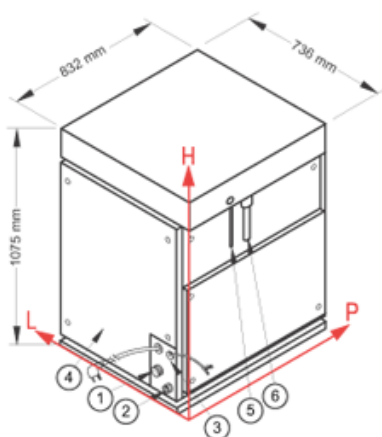

příkon: **dle KJ** **MUSTER 2000 SPLIT**

pracovní tlak vody: **1-5 bar**

chladivo: **R404A**

potřebný chladicí výkon:

12 kW při odpařovací teplotě -27°C

sačí potrubí $\varnothing 28$ mm

ŠxHxV: 832x736x1075

součást dodávky: lopatka, přívodní hadice $\frac{3}{4}$ " ,
odpadní hadice DN 24